

ANSI B 16.5

SLIP ON ПРИБАВНИЦА 300 LB
SLIP ON FLANGE 300 LB

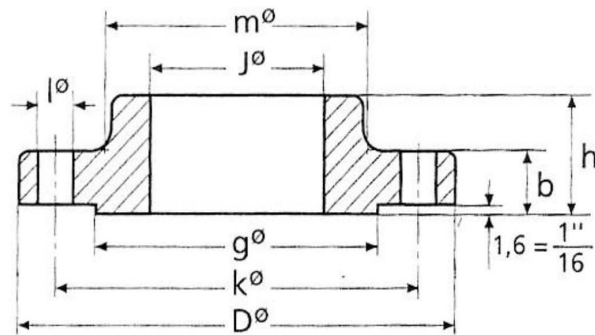

NPS	FLANGE				HUB	RAISED FACE	DRILLING TEMPLATE			APPROX WEIGHT
	D	J	B	H			M	G	NUMBER	
1/2"	95,2	22,3	14,3	22,2	38,1	34,9	4	15,9	66,7	0,9
3/4"	117,5	27,7	15,9	25,4	47,6	42,9	4	19,0	82,5	1,4
1"	123,8	34,5	17,5	27,0	54,0	50,8	4	19,0	88,9	1,4
1 1/4"	133,4	43,2	19	27,0	63,5	63,5	4	19,0	98,4	1,8
1 1/2"	155,6	49,5	20,6	30,2	69,8	73,0	4	22,2	114,3	2,7
2"	165,1	62,0	22,2	33,3	84,1	92,1	8	22,2	127	3,2
2 1/2"	190,5	74,7	25,4	38,1	100,0	104,8	8	22,2	149,2	4,5
3"	209,5	90,7	28,6	42,9	117,5	127,0	8	22,2	168,3	5,9
3 1/2"	228,6	103,4	30,2	44,4	133,4	139,7	8	22,2	184,1	7,7
4"	254,0	116,1	31,8	47,6	146,0	157,2	8	22,2	200	10,0
5"	279,4	143,8	34,9	50,8	177,8	185,7	8	22,2	234,95	12,7
6"	317,5	170,7	36,5	52,4	206,4	215,9	12	22,2	269,9	17,7
8"	381,0	221,5	41,3	61,9	260,3	269,9	12	25,4	330,2	26,3
10"	444,5	276,4	47,6	66,7	320,7	323,8	16	28,6	387,3	36,7
12"	520,7	327,2	50,8	73,0	374,6	381,0	16	31,7	450,8	52,2
14"	584,2	359,2	54	76,2	425,4	412,7	20	31,7	514,3	74,8
16"	647,7	410,5	57,2	82,5	482,6	469,9	20	34,9	571,5	86,6
18"	711,2	461,8	60,3	88,9	533,4	533,4	24	34,9	628,6	113
20"	774,7	513,1	63,5	95,2	587,4	584,2	24	34,9	685,8	143
22"	838,2	564,4	66,7	101,6	641,2	641,2	24	41,3	742,9	168
24"	914,4	616,0	69,8	106,4	701,7	692,1	24	41,3	812,8	215