

# ANSI B 16.5

ПРИРАБНИЦА СО ГРЛО 300 LB  
WELDING NECK FLANGE 300 LB

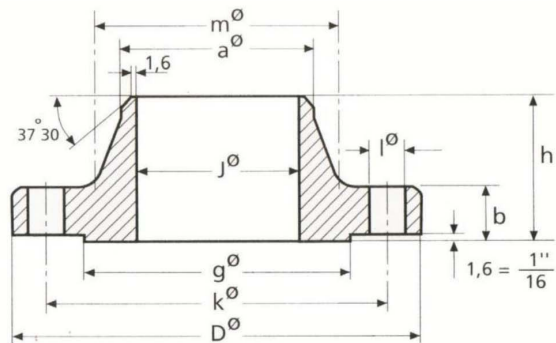

NPS	FLANGE				HUB		RAISED FACE	DRILLING TEMPLATE			APPROX WEIGHT
	D	J	B	H	A	M	G	NUMBER	I	K	KG
1/2"	95,2	15,75	14,3	52,4	21,3	38,1	34,9	4	15,9	66,7	0,9
3/4"	117,5	20,8	15,9	57,1	26,7	47,6	42,9	4	19,05	82,5	1,4
1"	123,8	26,7	17,5	61,9	33,5	54,0	50,8	4	19,05	88,9	1,8
1 1/4"	133,4	35,05	19,05	65,1	42,2	63,5	63,5	4	19,05	98,4	2,3
1 1/2"	155,6	40,9	20,6	68,3	48,3	69,8	73,0	4	22,2	114,3	3,2
2"	165,1	52,6	22,2	69,8	60,45	84,1	92,1	8	19,05	127,0	4,1
2 1/2"	190,5	62,7	25,4	76,2	73,1	100	104,8	8	22,2	149,2	5,4
3"	209,6	78,0	28,6	79,4	88,9	117,5	127,0	8	22,2	168,3	6,8
3 1/2"	228,6	90,2	30,2	81,0	101,6	133,35	139,7	8	22,2	184,15	8,2
4"	254,0	102,0	31,8	85,7	114,3	146,05	157,2	8	22,2	200,0	11,3
5"	279,4	128,3	34,9	98,4	141,2	177,8	185,7	8	22,2	235,0	14,5
6"	317,5	154,2	36,5	98,4	168,4	206,4	215,9	12	22,2	269,9	19,0
8"	381,0	202,7	41,3	111,1	219,2	260,35	269,9	12	25,4	330,2	30,4
10"	444,5	254,5	47,6	117,5	273,0	320,7	323,8	16	28,6	387,3	41,3
12"	520,7	304,8	50,8	130,2	323,9	374,6	381,0	16	31,7	450,8	63,5
14"	584,2	To be specified by purchaser	54	142,9	355,6	425,4	412,7	20	31,7	514,3	81,6
16"	647,7		57,2	146,1	406,4	482,6	469,9	20	34,9	571,5	113,0
18"	711,2		60,3	158,8	457,2	533,4	533,4	24	34,9	628,6	145,0
20"	774,7		63,5	161,9	508,0	587,4	584,2	24	34,9	685,8	181
22"	838,2		66,7	165,1	558,8	641,2	641,2	24	41,3	742,9	211
24"	914,4		69,8	168,3	609,5	701,7	692,1	24	41,3	812,8	263