

ВИСОКО ПРЕЦИЗНО БАЛАНСИРАЊЕ

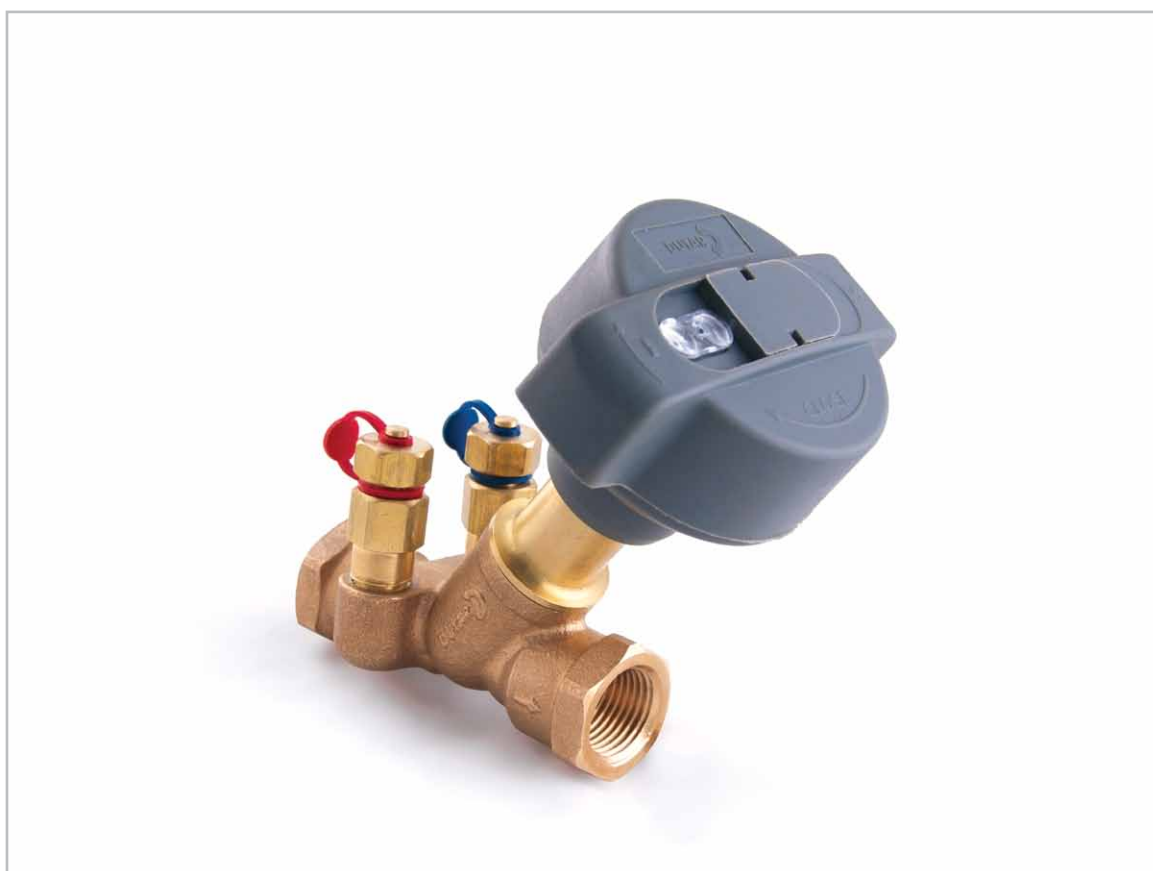

БРОНЗЕНО НАВОЈНИ СТАТИЧКИ БАЛАНС ВЕНТИЛИ

T-3010 НАВОЕН СТАТИЧКИ БАЛАНС ВЕНТИЛ

DUYAR T-3010 Навоен статички баланс вентил

Овој високо прецизен и сигурен статички баланс вентил, се одликува со перфектни карактеристики на дизајнот на проток на регулациониот вентил, линиско затворачки вентил и точката на мерење на протокот. Поради своето бронзено тело, тој овозможува безбеден и супериорен температурен отпор.

Безбедно може да се користи во сите типови на греење, ладење и инсталации за вода за пиење до 25 bar притисок.

T-3010 Навоен статички баланс вентил - Основни својства

- Специјалните отвори се дизајнирани за да овозможат проток со прецизност од 1%
- Работна температура: -10... +120 °C
- Работен притисок PN25 (25 Bar)
- За DN 1/2" и 3/4" BS 2779 (ISO 228)
- За DN 1" - 1 1/4" - 2" EN 10266 (ISO 7) женски навоен приклучок
- За 1/2" и 3/4" димензии метал-метал, помеѓу 1" - 2" димензии метал на PTFE Прецизно тркалезна рачка, заштитена со пластично стакло.



Димензии

DN	15	20	25	32	40	50
Димензии	1/2"	3/4"	1"	1 1/4"	1 1/2"	2"
L	87	96	100	114	125	146
H	105	106	127	128	143	144
ØD	70,5	70,5	70,5	70,5	70,5	70,5

Материјали

Опис	Материјал
Тело	Бронза
Капак	Месинг
Стебло-Диск	Месинг

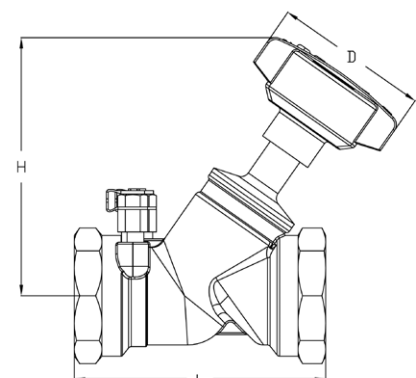

НАВОЕН СТАТИЧКИ БАЛАНС ВЕНТИЛ ДИЈАГРАМ

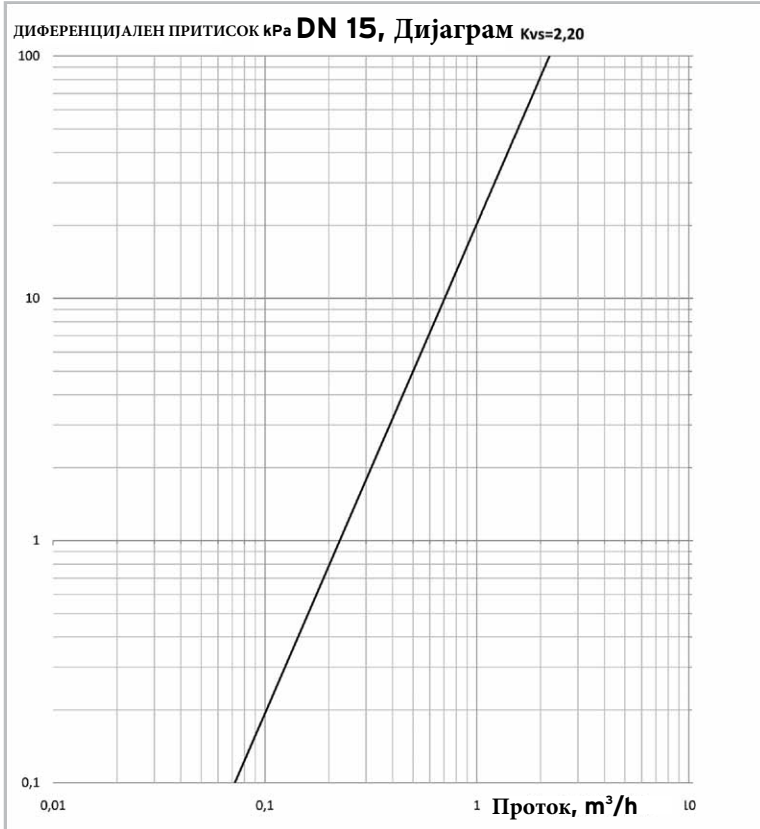

1/2" (DN 15)

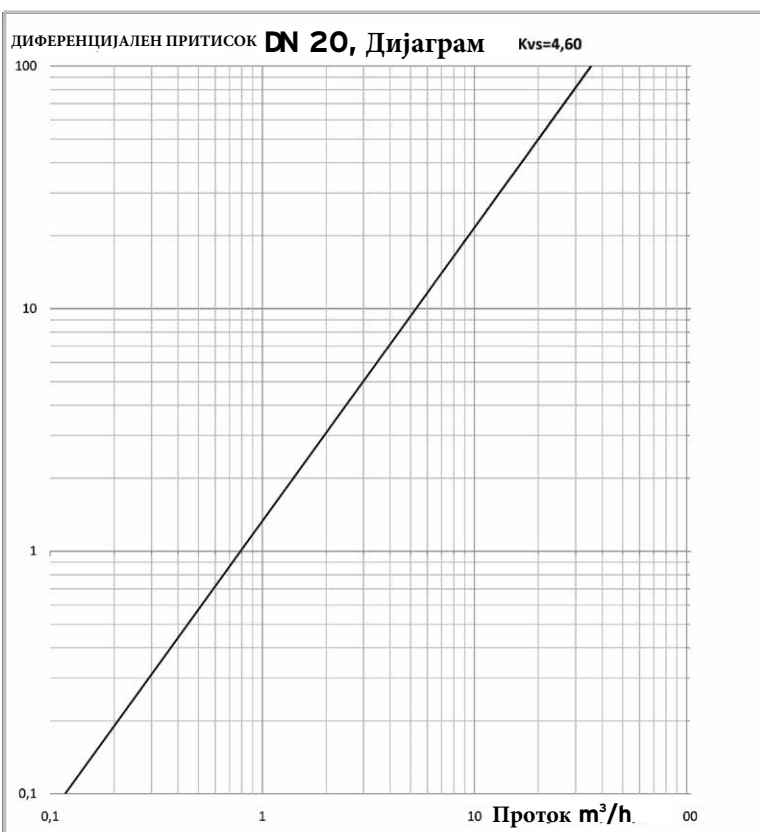

3/4" (DN 20)



НАВОЕН СТАТИЧКИ БАЛАНС ВЕНТИЛ ДИЈАГРАМ

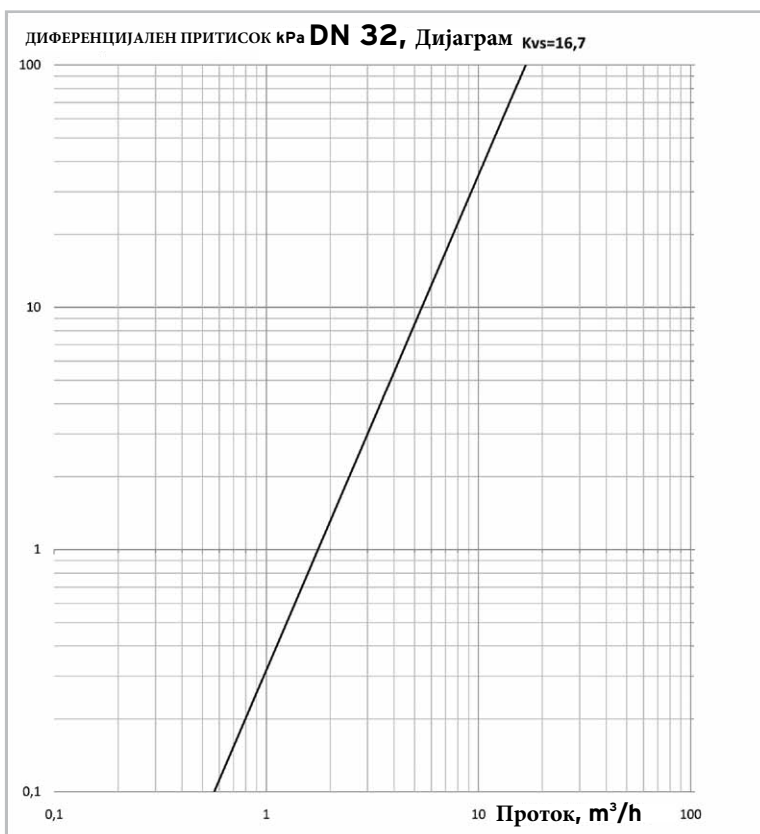
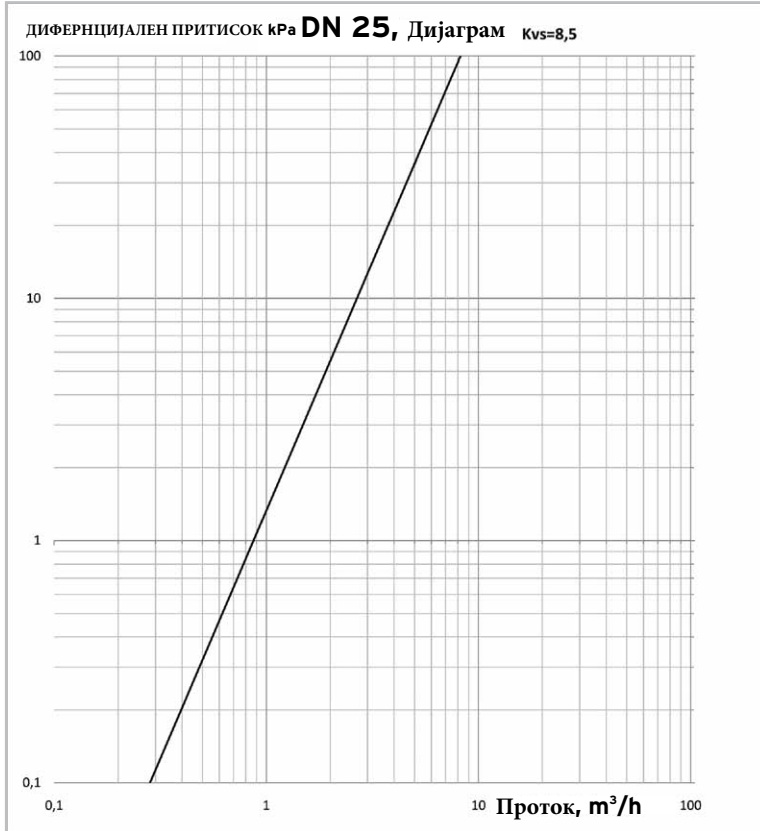

НАВОЕН СТАТИЧКИ БАЛАНС ВЕНТИЛ ДИЈАГРАМ

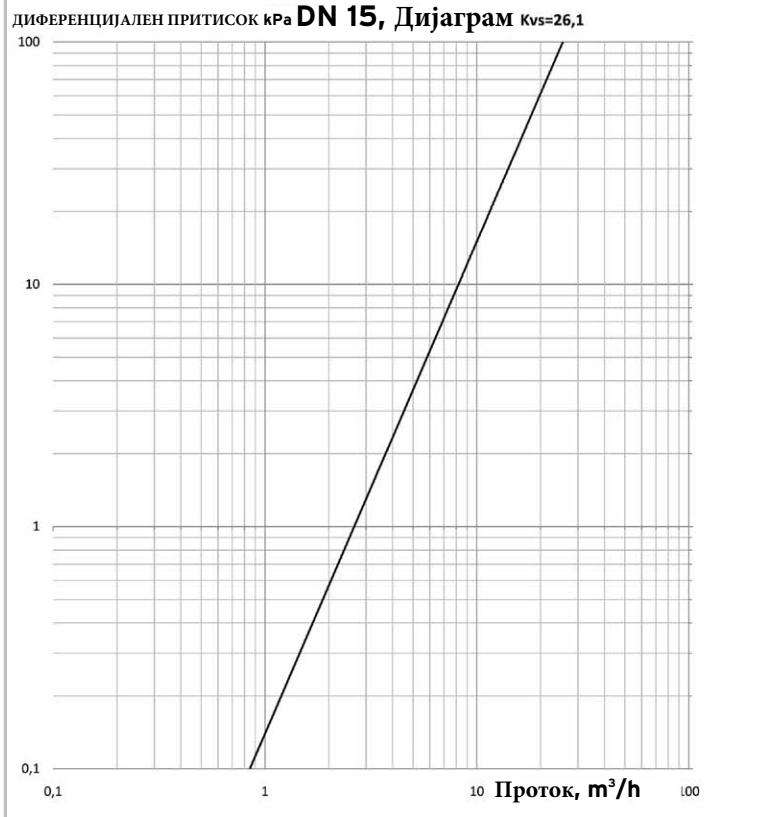

1 1/2" (DN 40)

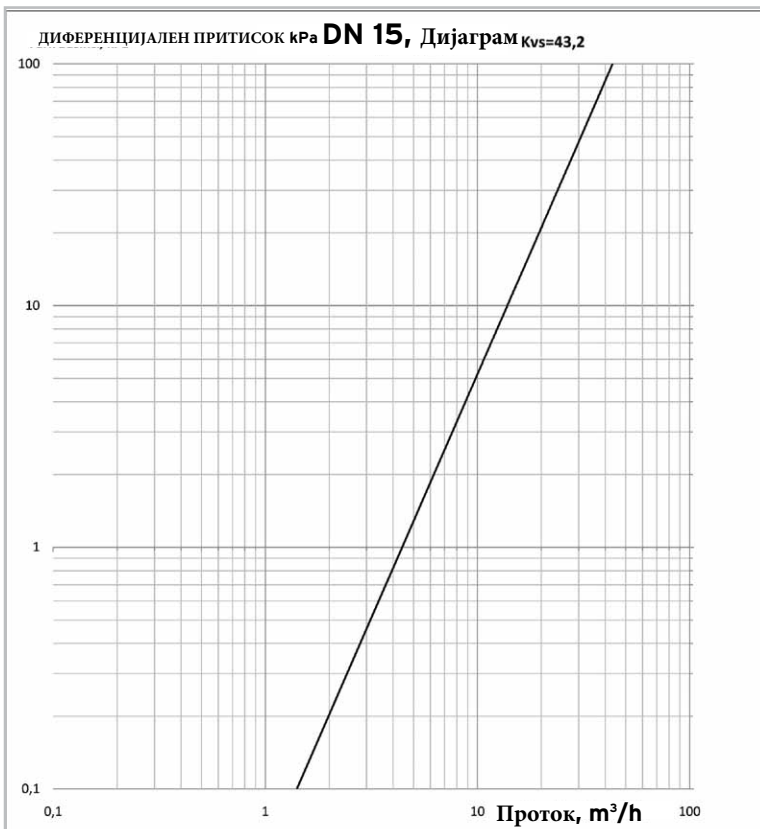

2" (DN 50)

