

ФАЌАЧ НА НЕЧИСТОТИЈА - ПРИРАБНИЧКИ

Y FORM STRAINER

PN 6

DN 40 ... DN 150

РАЗМЕР / SIZE ; 1 1/2" ... 6"

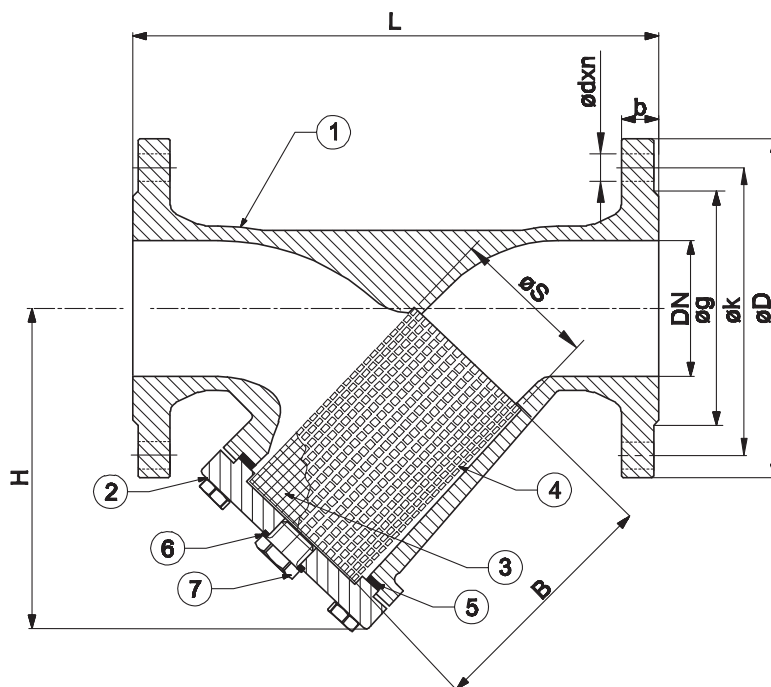
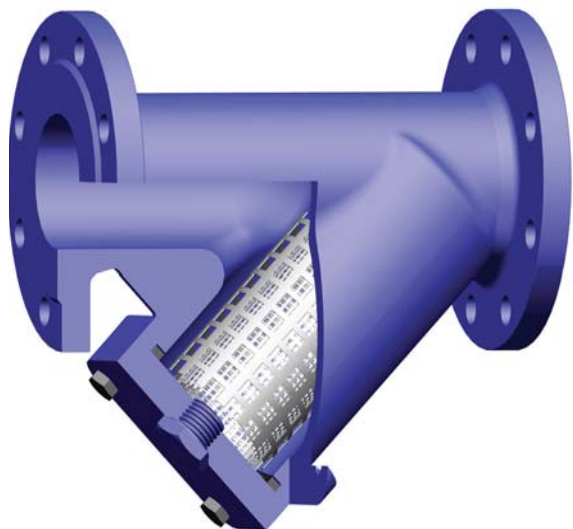

КАРАКТЕРИСТИКИ НА МАТЕРИЈАЛОТ / MATERIALS				
NO	ИМЕ НА ДЕЛОТ	PART NAME	МАТЕРИЈАЛ	MATERIAL
1	ТЕЛО	BODY	GG25	GG25
2	ПОКЛОПЕЦ	BONNET	GG25	GG25
3	ФИЛТЕР	FILTER	AISI 304	AISI 304
4	ЗАШТИТНА ОБВИВКА	REINFORCING FRAME	НЕРГОСУВАЧКИ ЧЕЛИК	STAINLESS STEEL
5	ЗАПТИВКА	GASKET	КЛИНГЕРИТ	KLINGERIT
6	ЗАПТИВАЊЕ НА ЧЕП	PLUG GASKET	БАКАР	COPPER
7	ЧЕП	PLUG	SI37	SI37

ДИЗАЈН / DESIGN	TS 11494
РАЗМЕР ПОМЕЃУ ПРИРАБНИЧКИ СПОЈ FLANGE AND THEIR JOINTS	TS ISO 7005-2 BS EN 1092-2
РАЗМЕР ПОМЕЃУ ПРИРАБНИЦИ FACE TO FACE DIMENSIONS	TS EN S58-1 СЕРИЈА-SERIES 1
ИСПИТУВАЊЕ / TESTS	TSEN 12266-1

ЧЕП	PLUG
DN 40 HET	- NOT AVAILABLE

T-0810

ФАЌАЧ НА НЕЧИСТОТИЈА - ПРИРАБНИЧКИ											
Y Form Strainer											
Номинален Притисок Nominal Pressure		PN 6									
Номинален Дијаметар Nominal Diameter		DN	40	50	65	80	100	125	150		
Димензии на фаќачот Strainer Dimensions		L	200	230	290	310	350	400	480		
		H	135	145	165	175	236	267	298		
		H max.	232	257	333	363	454	510	579		
Димензии на филтерот Filter Dimensions		B	99.5	120.5	175	193.5	195	248	294.5		
		S	56	61	73.5	87.5	108	132	145		
Димензии на прирабница Flange Dimension	PN 6	D	130	140	160	190	210	240	265		
		k	100	110	130	150	170	200	225		
		g	78	88	108	124	144	174	199		
		b	16			18			20		
		d	14			19					
		Број на отвори / Hole Qty	n	4				8			
		Тежина / Weight	Kg.	7	8.5	14	20.5	27	36	48	
		30 (600 МИКРОН - MICRON)				14 (1500 МИКРОН - MICRON)					

ТЕМПЕРАТУРА/ПРИТИСОК TEMPERATURE/PRESSURE					ПРИМЕНА	APPLICATIONS
°C	-10 +120	+200	+250	+300		
PN	6	4	2.5	1.6	<ul style="list-style-type: none"> Топла и ладна вода Воздух под притисок Флуиди кои не содржат киселина и не запаливи течности Заситена пара 	<ul style="list-style-type: none"> Hot and cold water Pressurized Air Fluid excluding acid & non flammable fluids Saturated Steam

"Поради постојан развој на нашите производи, ние го задржуваме правото да го менуваме нашиот произведен дизајн или изградба без претходна најава."

"Due to continuous development of our products, we reserve the right to modify our product design or construction without prior notice."

