

ФАКАЧ НА НЕЧИСТОТИЈА НА НАВОЈ GGG 40.3

Y FORM STRAINER (THREADED)

PN 16

DN 15 ... DN 50

РАЗМЕР / SIZE; 1/2" ... 2"

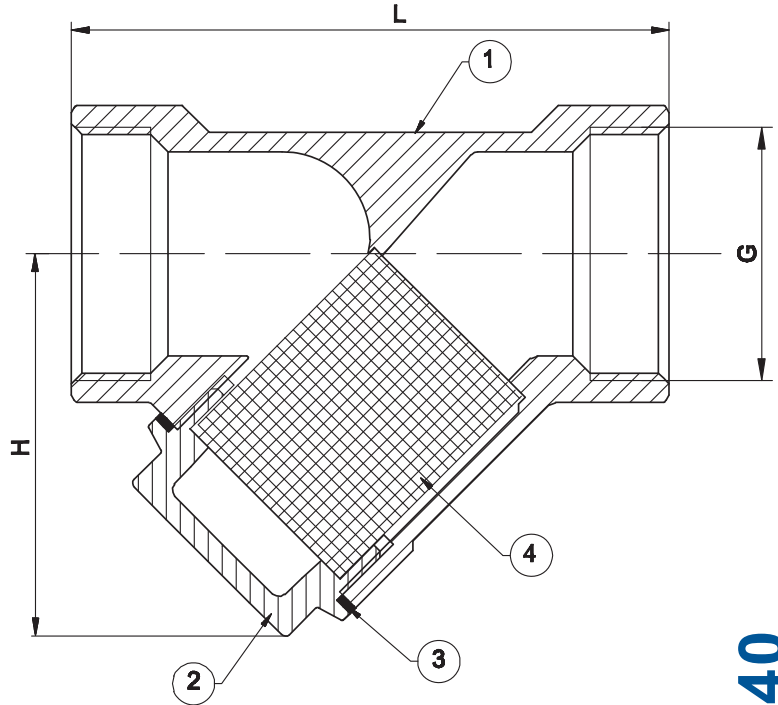
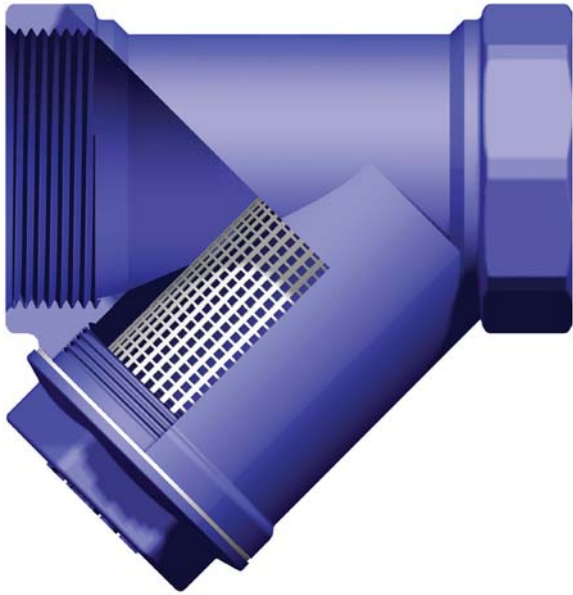

T-0840

КАРАКТЕРИСТИКИ НА МАТЕРИЈАЛОТ/MATERIALS				
NO	ИМЕ НА ДЕЛОТ	PART NAME	МАТЕРИЈАЛ	MATERIAL
1	ТЕЛО	BODY	GGG40.3	GGG40.3
2	ПОКЛОПЕЦ	BONNET	GGG40.3	GGG40.3
3	ЗАПТИВКА	GASKET	КЛИНГЕРИТ	KLINGERIT
4	ФИЛТЕР	FILTER	AISI 304	AISI 304

ДИЗАЈН / DESIGN	TS 11494
НАВОЕН СТАНДАРД THREAD STANDARD	ISO 228/1
ИСПИТУВАЊЕ / TESTS	TS EN 12266-1

ФАКАЧ НА НЕЧИСТОТИЈА НА НАВОЈ GGG 40.3 Y Form Strainer							
Номинален Притисок Nominal Pressure	PN16						
Номинален Дијаметар Nominal Diameter	DN	15	20	25	32	40	50
Димензии на Фаќачот Strainer Dimensions	G	1/2"	3/4"	1"	1 1/4"	1 1/2"	2"
	L	80	95	100	120	140	180
	H	65	78	88	126	135	145
	H max.	90	105	103	151	174	203
Тежина / Weight	Kg.	0.5	0.7	1	1.5	2	2.8
30 (600 МИКРОН - MICRON)							

ТЕМПЕРАТУРА/ПРИТИСОК TEMPERATURE/PRESSURE					ПРИМЕНА • Топла и ладна вода • Воздух под притисок • Флуиди кои не содржат киселина и не запаливи течности • Заситена пара	APPLICATIONS • Hot and cold water • Pressurized Air • Fluid excluding acid & non flammable fluids • Saturated Steam
°C	-10 + 120	+200	+250	+300		
PN	16	13	11	10		

"Поради постојан развој на нашите производи, ние го задржуваме правото да го менуваме нашиот производен дизајн или изградба без претходна најава."

"Due to continuous development of our products, we reserve the right to modify our product design or construction without prior notice."