

КОМПЕНЗАТОР СО ЛИНЕР (INOX) - СО СЛОБОДНИ ПРИРАБНИЦИ



METAL BELLOWS EXPANSION JOINTS

FLOAT FLANGED (WITH LINER)

PN 16

DN 25 ... DN 250

РАЗМЕР / SIZE; 1" ... 10"

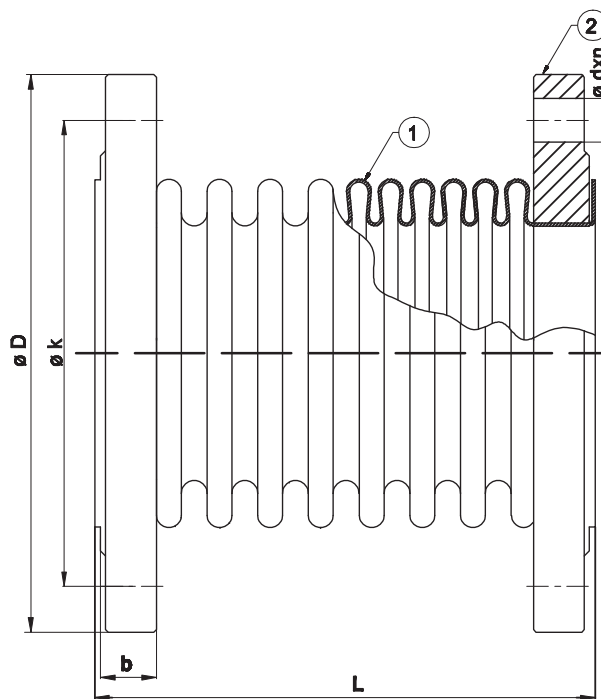
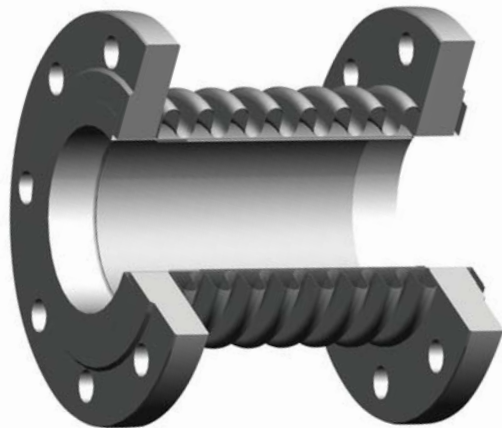

КАРАКТЕРИСТИКИ НА МАТЕРИЈАЛОТ / MATERIALS

NO	ИМЕ НА ДЕЛОТ	PART NAME	МАТЕРИЈАЛ	MATERIAL
1	КОМПЕНЗАТОР	BELLOW	НЕРЪОСУВАЧКИ ЧЕЛИК (AISI 321)	STAINLESS STEEL (AISI 321)
2	ПРИРАБНИЦА	FLANGE	ЧЕЛИК	STEEL
3	ЛИНИЈА	LINER	ЧЕЛИК	STEEL

ДИЗАЈН / DESIGN

ДИЗАЈН / DESIGN	TS 10SS0
РАЗМЕР ПOMEГУ ПРИРАБНИЦИ СТОЈ FLANGE AND THEIR JOINTS	TS ISO 7005-1 BS EN 1092-1
ИСПИТУВАЊЕ / TESTS	TS10880

КОМПЕНЗАТОР СО ЛИНЕР (INOX) - СО СЛОБОДНИ ПРИРАБНИЦИ

Metal Bellows Expansion Joints Float Flanged (With Liner)

T - 1830	Номинален Дијаметар Nominal Dimension	DN	25	32	40	50	65	80	100	125	150	200	250
	L		120									130	140
	$\varnothing D$		115	140	150	165	185	200	220	250	285	340	405
	$\varnothing k$		85	100	110	125	145	160	180	210	240	295	355
	Капацитет на движење Axial Movement Capability		30 mm (-20 /+10 mm)										
	b		16		18		20		22		24		26
$\varnothing d \times n$		4X14		4X19			8X19			8X23	12x23	12x28	

T - 1850	Номинален Дијаметар Nominal Dimension	DN	65	80	100	125	150	200	250
	L		180			190	200		
	$\varnothing D$		185	200	220	250	285	340	405
	$\varnothing k$		145	160	180	210	240	295	355
	Аксијален Капацитет на движење Axial Movement Capability		60 mm (- 40 /+20 mm)						
	b		18	20		22		24	26
$\varnothing d \times n$		4x19	8x19		8x23		12x23	12x28	

ТЕМПЕРАТУРА/ПРИТИСОК TEMPERATURE/PRESSURE

°C	-80.....+ 420
PN	16

ПРИМЕНА

- Топла и ладна вода
- Зовриена вода
- Парча
- Воздух под притисок

APPLICATIONS

- Hot and cold water
- Superheated water
- Steam superheated steam systems
- Pressurized Air

"Поради постојан развој на нашите производи, ние го задржуваме правото да го менуваме нашиот произведен дизајн или изградба без претходна најава."

"Due to continuous development of our products, we reserve the right to modify our product design or construction without prior notice."