

# СИГУРНОСЕН ВЕНТИЛ СО ПРУЖИНА И ДИФУЗЕР



FULL LIFT SAFETY VALVE (SPRING LOADED)

PN 16

DN 25 ... DN 100

РАЗМЕР / SIZE; 1" ... 4"

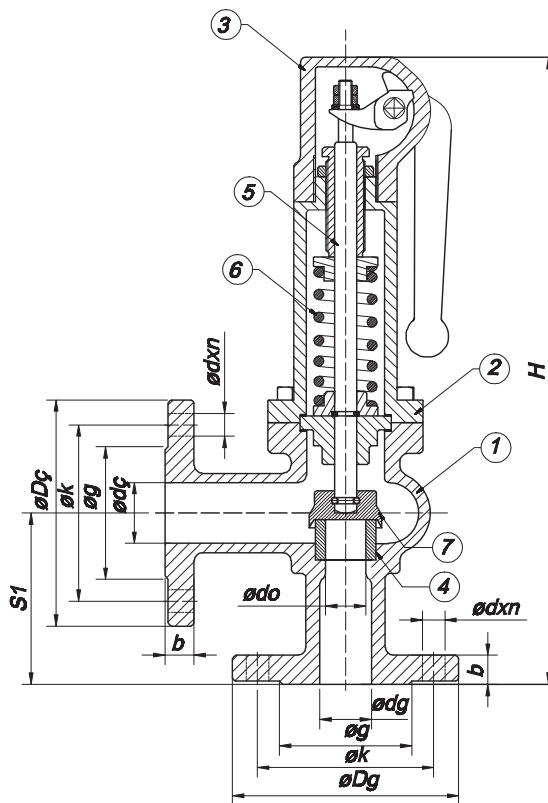

КАРАКТЕРИСТИКИ НА МАТЕРИЈАЛОТ / MATERIALS				
NO	ИМЕ НА ДЕЛОТ	PART NAME	МАТЕРИЈАЛ	MATERIAL
1	ТЕЛО	BODY	GGG40.3	GGG 40.3
2	КАПАК	COVER	GGG 40.3	GGG 40.3
3	ГОРЕН КАПАК	TOP COVER	GGG40.3	GGG 40.3
4	СЕДЛО	SEAT	НЕРЃОСУВАЧКИ ЧЕЛИК	STAINLESS STEEL
5	ВРЕТЕНО	STEM	НЕРЃОСУВАЧКИ ЧЕЛИК	STAINLESS STEEL
6	ПРУЖИНА	SPRING	ЧЕЛИЧНА ПРУЖИНА	SPRING STEEL
7	ДИСК	DISC	НЕРЃОСУВАЧКИ ЧЕЛИК	STAINLESS STEEL

ДИЗАЈН / DESIGN	TS494
РАЗМЕР ПОМЕГУ ПРИРАБНИЧКИ СПОЈ FLANGE AND THEIR JOINTS	TS ISO 7005-1 BS EN 1092-2
ИСПИТУВАЊЕ/ TESTS	TS494

T-1530

СИГУРНОСЕН ВЕНТИЛ СО ПРУЖИНА И ДИФУЗЕР Full Lift Safety Valve (Spring Loaded)								
Номинален Притисок Nominal Pressure	PN 16							
Номинален Дијаметар Nominal Diameter	DN	25/40	32/50	40/65	50/80	65 / 100	80/125	100/150
Димензии на вентилот Valve Dimensions	dg	25	32	40	50	65	80	100
	Dg	115	140	150	165	185	200	220
	Dç	150	165	185	200	220	250	285
	dç	40	50	65	80	100	125	150
	S1	105	115	140	150	170	195	220
	S	100	110	115	120	140	160	180
	H	410	435	470	490	580	755	860
	d <sub>o</sub>	18	23	30	38	47	60	73
Kg.	13	16	18	21	33	50	70	

ТЕМПЕРАТУРА/ПРИТИСОК TEMPERATURE / PRESSURE					ПРИМЕНА • Топла и ладна вода • Зовриена вода • Пареа • Воздух под притисок • Флуиди кои не содржат киселина и не запаливи течности	APPLICATIONS • Hot and cold water • Superheated water • Steam, superheated steam systmes • Pressurized air • Fluid excluding acid & non Flammable fluids
°C	-10.....+ 120	200	250	300		
PN	16	13	11	10		

"Поради постојан развој на нашите производи, ние го задржуваме правото да го менуваме нашиот произведен дизајн или изградба без претходна најава."

"Due to continuous development of our products, we reserve the right to modify our product design or construction without prior notice."

