

НЕПОВРАТЕН ВЕНТИЛ СО КЛАПНА - ПРИРАБНИЧКИ

SWING CHECK VALVE

PN 16

DN 40 ... DN 250

РАЗМЕР / SIZE; 1 1/2" ... 10"

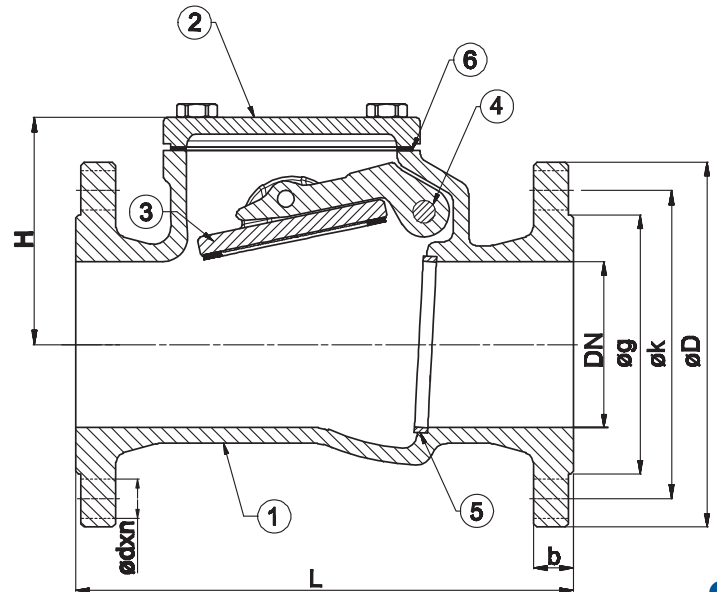

КАРАКТЕРИСТИКИ НА МАТЕРИЈАЛОТ / MATERIALS				
NO	ИМЕ НА ДЕЛОТ	PART NAME	МАТЕРИЈАЛ	MATERIAL
1	ТЕЛО	BODY	GG25/GGG40.3	GG25/GGG40.3
2	ПОКЛОПЕЦ	BONNET	GG25/GGG40.3	GG25/GGG40.3
3	ДИСК	DISC	GG25/GGG40.3 С ГУМЕНО ПОКРИВАЊЕ	GG25/GGG40.3 RUBBER COVERED
4	ВРЕТЕНО	STEM	НЕРЃОСУВАЧКИ ЧЕЛИК	STAINLESS STEEL
5	СЕДЛО	SEAT	МЕДИНГ(CuZn40Pb2) / AISI 304 / БРОНЗА	BRASS (CuZn40Pb2) / AISI 304 / BRONZE
6	ЗАПТИВКА	GASKET	NBR/EPDM	NBR/EPDM

ДИЗАЈН / DESIGN	TS
РАЗМЕР ПОМЕЃУ ПРИРАБНИЧКИ СПОЈ FLANGE AND THEIR JOINTS	TS ISO 7005-2 BS EN 1092-2
РАЗМЕР ПОМЕЃУ ПРИРАБНИЦИ FACE TO FACE DIMENSIONS	TS EN 558-1 СЕРИЈА 48
ТЕСТИРАЊЕ / TESTS	TS EN 12266-1

T-0410 / T-0420

НЕПОВРАТЕН ВЕНТИЛ СО КЛАПНА - ПРИРАБНИЧКИ												
Swing Check Valve												
Номинален Притисок Nominal Pressure		PN 16										
Номинален Дијаметар Nominal Diameter		DN	40	50	65	80	100	125	150	200	250	
Димензии на вентилот Valve Dimensions		L	180	200	240	260	300	350	400	500	600	
		H	100	110	130	145	170	195	205	260	340	
Димензии на прирабница Flange Dimensions		PN 16	D	150	165	185	200	220	250	285	340	405
			k	110	125	145	160	180	210	240	295	355
			g	84	99	118	132	156	184	211	266	319
			b	18	20	22	24	26	30	32		
			d	19				23				28
Број на отвори / Hole Qty		n	4			8			12			
Тежина / Weight		Kg.	9	11	17.5	21.5	29	47	61.5	94.8	150	

ТЕМПЕРАТУРА / ПРИТИСОК TEMPERATURE / PRESSURE		ПРИМЕНА • Топла и ладна вода • Флуиди со исклучок на киселина	APPLICATIONS • Hot and cold water systems • Fluid excluding acid
°C	-10 +120		
PN	16		

"Поради постојан развој на нашите производи, ние го задржуваме правото да го менуваме нашиот произведен дизајн или изградба без претходна најава"

"Due to continuous development of our products, we reserve the right to modify our product design or construction without prior notice."

