

НЕПОВРАТЕН ВЕНТИЛ СО ДВОЈНА КЛАПНА - МЕЃУПРИРАБНИЧКИ



DUAL PLATE CHECK VALVE

PN 16

DN 50 ... DN 300

РАЗМЕР / SIZE; 2" ... 12"

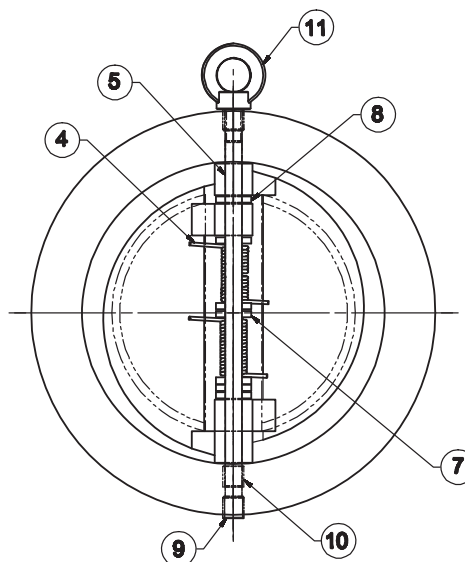
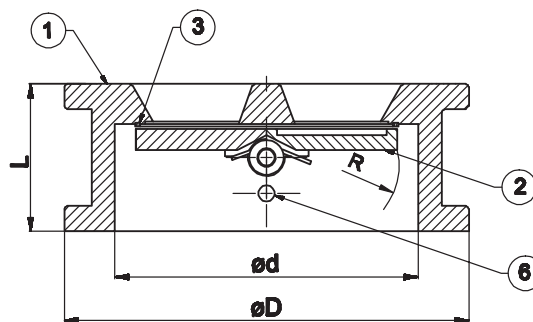
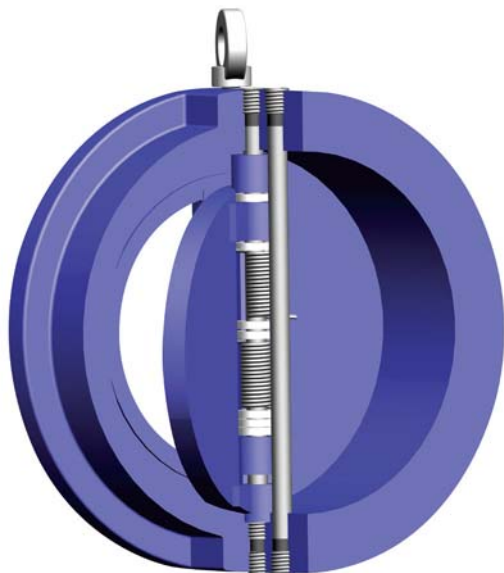

| КАРАКТЕРИСТИКИ НА МАТЕРИЈАЛОТ / MATERIALS | | | | |
|---|------------------|----------------|--------------------|-----------------|
| NO | ИМЕ НА ДЕЛОТ | PART NAME | МАТЕРИЈАЛ | MATERIAL |
| 1 | ТЕЛО | BODY | GG25 | GG25 |
| 2 | ДИСК | DISC | GGG40 | GGG40 |
| 3 | СЕДЛО | SEAT | EPDM | EPDM |
| 4 | ОПРУГА | SPRING | НЕРЃОСУВАЧКИ ЧЕЛИК | STAINLESS STEEL |
| 5 | HINGE PIN | HINGE PIN | НЕРЃОСУВАЧКИ ЧЕЛИК | STAINLESS STEEL |
| 6 | STOP PIN | STOP PIN | НЕРЃОСУВАЧКИ ЧЕЛИК | STAINLESS STEEL |
| 7 | ЛАГЕР НА ДИСК | DISC BEARINGS | ТЕФЛОН | PTFE |
| 8 | ЛАГЕР НА ТЕЛО | BODY BEARINGS | ТЕФЛОН | PTFE |
| 9 | ПРИКЛУЧОК | PLUG | ЧЕЛИК | STEEL |
| 10 | ПИН СТАБИЛИЗАТОР | PIN STABILIZER | ГУМА | RUBBER |
| 11 | РАЧКА | EYE BOLT | ЧЕЛИК | STEEL |

| ДИЗЈН / DESIGN | TS 11873 |
|---|----------------------------------|
| ИСПИТУВАЊЕ/ TEST | TSEN 12266-1 |
| РАЗМЕР ПОМЕГУ ПРИРАБНИЦИ FACE TO FACE DIMENSIONS | TS EN 558-1 СЕРИИ - SERIES 16 |

T-0330

НЕПОВРАТЕН ВЕНТИЛ СО ДВОЈНА КЛАПНА - МЕЃУПРИРАБНИЧКИ Dual Plate Check Valve

| Номинален Притисок Nominal Pressure | PN16 | | | | | | | | | |
|--|------|-----|-----|-----|-----|-----|-----|-----|-----|--|
| DN | 50 | 65 | 80 | 100 | 125 | 150 | 200 | 250 | 300 | |
| L | 43 | 46 | 64 | | 70 | 76 | 89 | 114 | | |
| ød | 60 | 73 | 89 | 114 | 141 | 168 | 219 | 273 | 324 | |
| OD | 107 | 127 | 142 | 160 | 192 | 213 | 270 | 334 | 380 | |
| R | 30 | 36 | 45 | 56 | 70 | 83 | 105 | 135 | 156 | |

| ТЕМПЕРАТУРА / ПРИТИСОК TEMPERATURE / PRESSURE | | ПРИМЕНА | APPLICATIONS |
|--|----------------|---|---|
| °C | -10 +120 | <ul style="list-style-type: none"> Топла и ладна вода Течни гориваа Воздух под притисок Флуиди кои не содржат киселина и не запаливи течности | <ul style="list-style-type: none"> Hot and cold water Liquid fuel systems Pressurized air Flued excluding acid & non flammable fluids |
| PN | 16 | | |

"Поради постојан развој на нашите производи, ние го задржуваме правото да го менуваме нашиот произведен дизајн или изградба без претходна најава"

"Due to continuous development of our products, we reserve the right to modify our product design or construction without prior notice."

