

ДИЛАТАЦИОНЕН КОМПЕНЗАТОР СО ПОДЕСУВАЊЕ – НА ЗАВАРУВАЊЕ

DILATATION EXPANSION JOINTS - WITH WELDED NECK

PN 16

DN 25 ... DN 250

РАЗМЕР / SIZE; 1" ... 10"

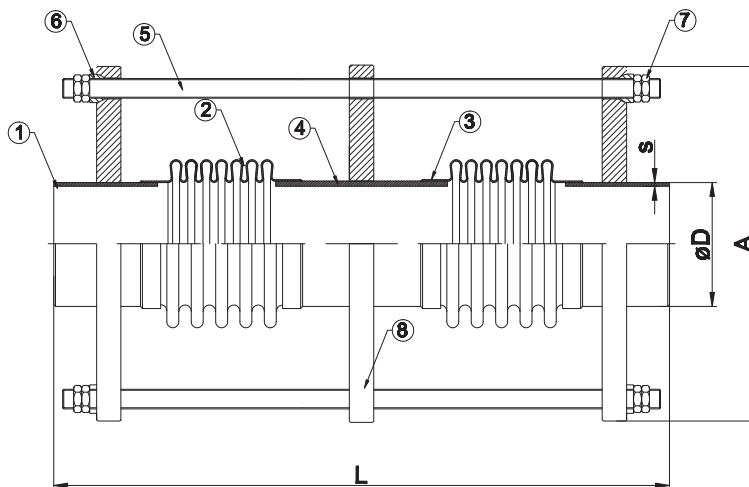
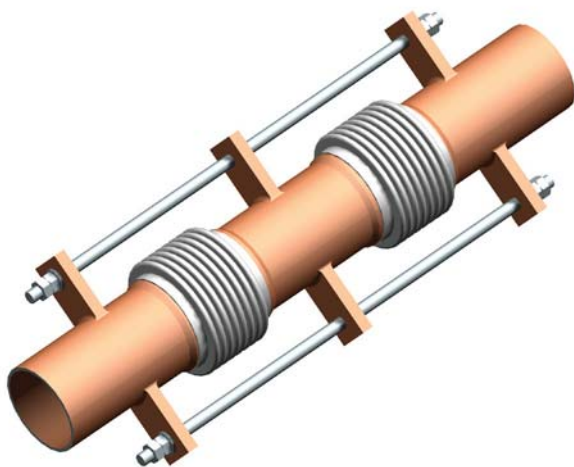

КАРАКТЕРИСТИКИ НА МАТЕРИЈАЛОТ/ MATERIALS

NO	ИМЕ НА ДЕЛОТ	PART NAME	МАТЕРИЈАЛ	MATERIAL
1	КРАЕВИ ЗА ЗАВАРУВАЊЕ	WELDED NECK	St37	St37
2	ПРИРАБНИЦА	BELLOW	AISI 304	AISI 304
3	ЛЕНТА	BAND	AISI 304	AISI 304
4	ПОВРЗУВАЧКА ЦЕВКА	INTERMEDIATE PIPE	St37	St37
5	ПОВРЗУВАЧКА ШИПКА	LIMIT ROD	St37	St37
6	ПРСТЕН	RING	St37	St37
7	НАВРТКА	NUT	St37	St37
8	ЦЕНТРИРАЧКА ПЛОЧА	CENTERING PLATE	St37	St37

ДИЛАТАЦИОНЕН КОМПЕНЗАТОР СО ПОДЕСУВАЊЕ – НА ЗАВАРУВАЊЕ

Dilatation Expansion Joints - With Welded Neck

DN	ØD	s	A	X	Количеството на движење соодветсува со L димензиите The quantity of motion is in accordance with the L-dimensions			
					Y=25	Y=50	Y=75	Y=100
25	33.2	2.3	175	30	250	350	450	550
32	42.4	2.6	200	30	250	350	450	550
40	48.3	3.0	210	30	260	360	460	560
50	60.3	3.0	235	30	320	420	520	620
65	76.1	3.0	255	60	330	430	530	630
80	88.9	3.2	290	60	370	470	570	670
100	114.3	3.6	310	60	370	470	570	670
125	139.7	4.0	340	60	430	600	700	800
150	165.1	4.5	395	60	430	600	700	800
200	219.1	6.3	470	60	500	670	770	870
250	273.1	7.1	535	60	570	750	850	950

ТЕМПЕРАТУРА/ПРИТИСОК TEMPERATURE/PRESSURE

°C	-80.....+ 420
PN	16

ПРИМЕНА

- Топла и ладна вода
- Зовриена вода
- Парца
- Воздух под притисок

APPLICATIONS

- Hot and cold water
- Superheated water
- Steam superheated steam systems
- Pressurized Air

"Поради постојан развој на нашите производи, ние го задржуваме правото да го менуваме нашиот производен дизајн или изградба без претходна најава."

"Due to continuous development of our products, we reserve the right to modify our product design or construction without prior notice."