

# ДИЛАТАЦИОНЕН КОМПЕНЗАТОР СО ПОДЕСУВАЊЕ - ПРИРАБНИЧКИ



PN 16

DN 25 ... DN 250

РАЗМЕР / SIZE; 1" ... 10"

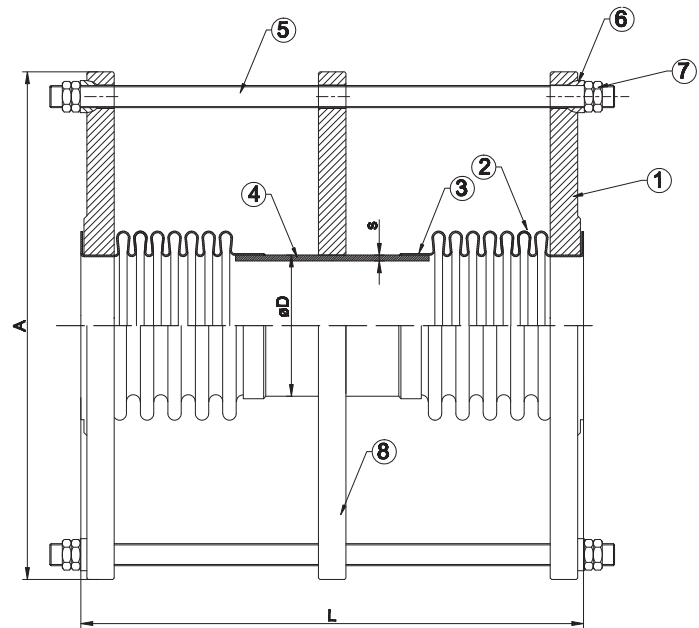
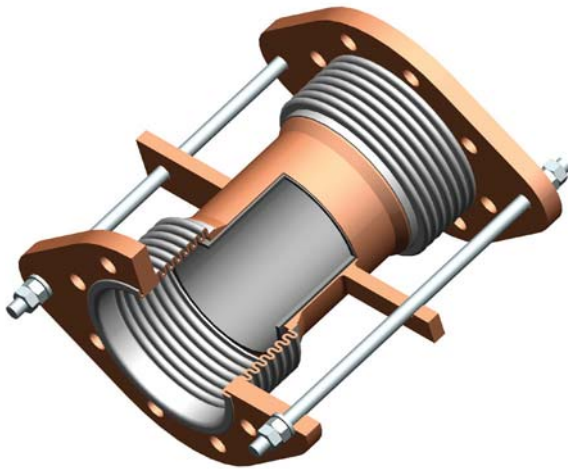

T-410 / T-2420 / T-2430 / T-2440 / T-2450 / T-2460 / T-2470 / T-2480

## КАРАКТЕРИСТИКИ НА МАТЕРИЈАЛОТ / MATERIALS

| NO | ИМЕ НА ДЕЛОТ         | PART NAME         | МАТЕРИЈАЛ | MATERIAL |
|----|----------------------|-------------------|-----------|----------|
| 1  | ОВАЛНА ПРИРАБНИЦА    | OVAL FLANGE       | St37      | St37     |
| 2  | КОМПЕНЗАТОР          | BELLOW            | AISI 304  | AISI 304 |
| 3  | ЛЕНТА                | BAND              | AISI 304  | AISI 304 |
| 4  | ПОВРЗУВАЧКА ЦЕВКА    | INTERMEDIATE PIPE | St37      | St37     |
| 5  | КРАЕВИ ЗА ЗАВАРУВАЊЕ | WELDED NECK       | St37      | St37     |
| 6  | ПРСТЕН               | RING              | St37      | St37     |
| 7  | НАВРТКА              | NUT               | St37      | St37     |
| 8  | ЦЕНТРИРАЧКА ПЛОЧА    | CENTRING PLATE    | St37      | St37     |

## ДИЛАТАЦИОНЕН КОМПЕНЗАТОР СО ПОДЕСУВАЊЕ - ПРИРАБНИЧКИ Dilatation Expansion Joints - With Limitrophe (Flanged)

| DN  | ØD    | s   | A   | X  | Количества движења в соответствии с размерами L<br>The quantity of motion is in accordance with the L-dimensions |      |      |       |
|-----|-------|-----|-----|----|--|------|------|-------|
|     |       |     |     |    | Y=25   | Y=50 | Y=75 | Y=100 |
| 25  | 33.2  | 2.3 | 175 | 30 | 250  | 350  | 450  | 550   |
| 32  | 42.4  | 2.6 | 200 | 30 | 250  | 350  | 450  | 550   |
| 40  | 48.3  | 3.0 | 210 | 30 | 260  | 360  | 460  | 560   |
| 50  | 60.3  | 3.0 | 235 | 30 | 320  | 420  | 520  | 620   |
| 65  | 76.1  | 3.0 | 255 | 60 | 330  | 430  | 530  | 630   |
| 80  | 88.9  | 3.2 | 290 | 60 | 370  | 470  | 570  | 670   |
| 100 | 114.3 | 3.6 | 310 | 60 | 370  | 470  | 570  | 670   |
| 125 | 139.7 | 4.0 | 340 | 60 | 430  | 600  | 700  | 800   |
| 150 | 165.1 | 4.5 | 395 | 60 | 430  | 600  | 700  | 800   |
| 200 | 219.1 | 6.3 | 470 | 60 | 500  | 670  | 770  | 870   |
| 250 | 273.1 | 7.1 | 535 | 60 | 570  | 750  | 850  | 950   |

| ТЕМПЕРАТУРА/ПРИТИСОК<br>TEMPERATURE/PRESSURE |               | ПРИМЕНА   | APPLICATIONS  |
|--|---------------|---|---|
| °C   | -80.....+ 420 | <ul style="list-style-type: none"> <li>• Топла и ладна вода</li> <li>• Зовриена вода</li> <li>• Парча</li> <li>• Воздух под притисок</li> </ul> | <ul style="list-style-type: none"> <li>• Hot and cold water</li> <li>• Superheated water</li> <li>• Steam superheated steam systems</li> <li>• Pressurized Air</li> </ul> |
| PN   | 16            |   |   |

"Поради постојан развој на нашите производи, ние го задржуваме правото да го менуваме нашиот произведен дизајн или изградба без претходна најава."

"Due to continuous development of our products, we reserve the right to modify our product design or construction without prior notice."