

НЕПОВРАТЕН ВЕНТИЛ СО ПРУЖИНА - ПРИРАБНИЧКИ

CHECK VALVE (WITH SPRING)

PN 16

DN 15 ... DN 300

РАЗМЕР / SIZE; 1/2" ... 12"

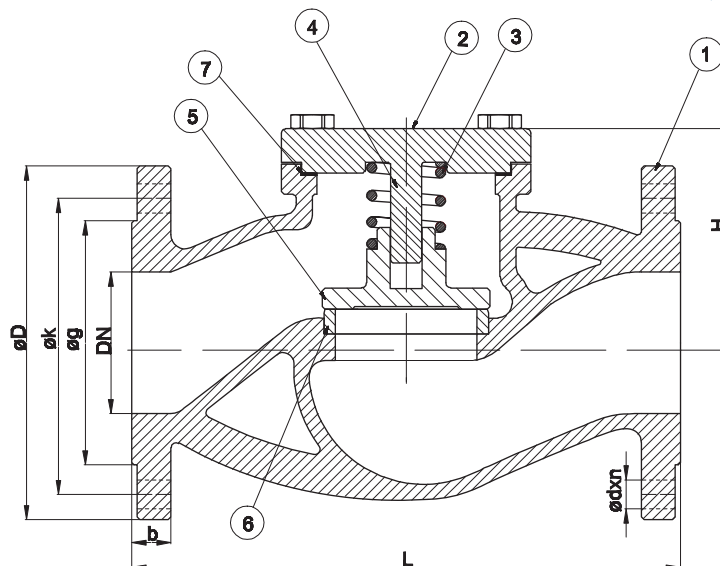
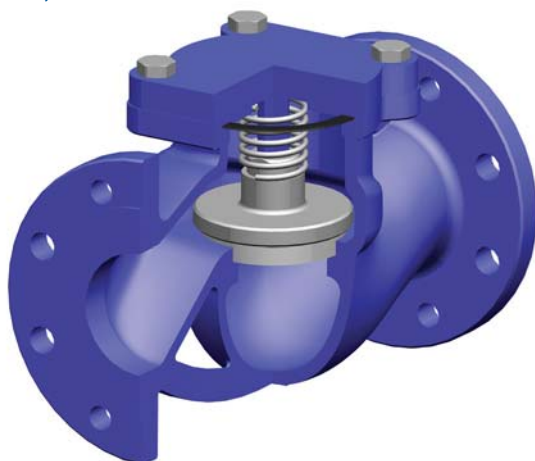

ДИЗАЈН / DESIGN	TS 10873
РАЗМЕР ПОМЕГУ ПРИРАБНИЦИ	TS ISO 7005-2 BS EN 1092-2
РАЗМЕР ПОМЕГУ ПРИРАБНИЧКИ СПОЈ	TS EN 558-1 СЕРИЈА / SERIES 1
ИСПИТУВАЊЕ	TSEN 12266-1

КАРАКТЕРИСТИКИ НА МАТЕРИЈАЛ / MATERIALS				
NO	ИМЕ НА ДЕЛОТ	PART NAME	МАТЕРИЈАЛ	MATERIAL
1	ТЕЛО	BODY	GG25 / GGG40.3	GG25 / GGG40.3
2	ПОКЛОПЕЦ	BONNET	GG25 / GGG40.3	GG25 / GGG40.3
3	ПРУЖИНА	SPRING	НЕРЃОСУВАЧКИ ЧЕЛИК	STAINLESS STEEL
4	ВРЕТЕНО	STEM	DN(15-80) GG25 / GGG40.3 DN (100-300) НЕРЃОСУВАЧКИ ЧЕЛИК	DN(15-80) GG25 / GGG40.3 DN (100-300) STAINLESS STEEL
5	ДИСК	DISC	DN15 ... 100 НЕРЃОСУВАЧКИ ЧЕЛИК DN 125 ... 300 St37 + НЕРЃОСУВАЧКИ ЧЕЛИК	DN15... 100 STAINLESS STEEL DN 125 ... 300 St37 + STAINLESS STEEL
6	СЕДЛО	SEAT	AISI 304	AISI 304
7	ЗАПТИВКА	GASKET	КЛИНГЕРИТ	KLINGERIT

НЕПОВРАТЕН ВЕНТИЛ СО ПРУЖИНА - ПРИРАБНИЧКИ																	
Check Valve (With Spring)																	
Номинален Притисок Nominal Pressure		PN 16														PN 10	
Номинален Дијаметар Nominal Diameter		DN	15	20	25	32	40	50	65	80	100	125	150	200	250	300	
Димензии на вентилот Valve Dimensions		L	130	150	160	180	200	230	290	310	350	400	480	600	730	850	
		Min. Strok	5	5	6	8	10	13	16	20	25	32	40	50	63	75	
Димензии на прирабница Flange Dimensions		PN 16	D	95	105	115	140	150	165	185	200	220	250	285	340	405	460
			k	65	75	85	100	110	125	145	160	180	210	240	295	355	410
			g	46	56	65	76	84	99	118	132	156	184	211	266	319	370
			b	14	16		18		20		22	24	26		30	32	
			d	14			19				23				28		
Број на отвори / Hole Qty		n	4						8				12				
Тежина / Weight		Kg.	3	3.5	4.4	5.8	7.9	11.4	15.8	23.5	36	55	71	122	215	325	

ТЕМПЕРАТУРА / ПРИТИСОК TEMPERATURE / PRESSURE					ПРИМЕНА •Топла и ладна вода •Зовриена вода •Пареа •Воздух под притисок •Флуиди кои не содржат киселина и не запаливи течности	APPLICATIONS • Hot and cold water • Superheated water • Steam, superheated steam systems • Pressurized air • Fluid excluding acid & non flammable fluids
°C	-10.....+ 120	200	250	300		
PN	16	13	11	10		

"Поради постојан развој на нашите производи, ние го задржуваме правото да го менуваме нашиот произведен дизајн или изградба без претходна најава."

"Due to continuous development of our products, we reserve the right to modify our product design or construction without prior notice."